



# B101

## R SERIES

***NOJAN***

## INSTRUKCJA UŻYTKOWANIA I BEZPIECZEŃSTWO

Dziękujemy za zakup produktu N-Com.

N-Com B101 został wykonany przy użyciu najnowocześniejszej technologii i materiałów najwyższej jakości. Długotrwałe testy i gruntowny rozwój systemu umożliwiły osiągnięcie najwyższej jakości dźwięku.

Przed użyciem produktu należy zapoznać się z instrukcją użytkowania.

Więcej informacji na temat B101, samouczków wideo i informacji na temat instalowania najnowszej wersji oprogramowania układowego można znaleźć na stronie [www.nolan-helmets.com/n-com](http://www.nolan-helmets.com/n-com)



MANUALS



TUTORIALS

---

Znak słowny Bluetooth® i logo są zarejestrowanymi znakami towarowymi należącymi do Bluetooth SIG, Inc.; każdy z takich znaków N-Com jest objęty użyciem licencją. Pozostałe znaki towarowe i nazwy handlowe należą do ich odpowiednich właścicieli.

---

## Zawartość

1. OSTRZEŻENIA I BEZPIECZEŃSTWO .....	27	1.1. Bezpieczeństwo na	
drodze .....	27	1.2. Włączanie systemu w bezpiecznym	
otoczeniu .....	27	1.3. Zakłócenia .....	
1.4. Właściwe użytkowanie.....	27	1.5. Wykwalifikowany	
personel.....	28	1.6. Akcesoria i	
baterie.....	28		
1.7. Utylizacja.....	28	2. ZAWARTOŚĆ	
OPAKOWANIA .....	29	3. MONTAŻ NA	
KASKU.....	30	3.1. Podłączenie	
akumulatora.....	30	3.2. Kroki	
początkowe.....	30	3.3. Montaż systemu B101 na	
kasku.....	32	3.4. Regulacja	
mikrofonu.....	37	3.5. Wyjmowanie systemu B101 z	
kasku.....	38	4. PODSTAWOWE	
FUNKCJE.....	39	4.1. Regulacja	
głośności.....	39	4.2. Funkcja automatycznego	
wyłączania.....	39		
5. PAROWANIE URZĄDZEŃ BLUETOOTH .....	39	6. TELEFON	
KOMÓRKOWY .....	40	7. MUZYKA PRZEZ	
BLUETOOTH .....	40	8. NAVIGATOR SATELITARNY GPS .....	
40 9. BATERIA I ŁADOWANIE .....	41	9.1. Sygnał niskiego poziomu naładowania	
baterii .....	41	9.2. Sprawdzanie poziomu naładowania	
baterii .....	41	9.3. Ładowanie	
systemu .....	41	10. TABELA PODSUMOWUJĄCA ELEMENTY	
STERUJĄCE .....	42	11. GWARANCJA .....	43
11.1. Zakres gwarancji i jej ważność .....	43	11.2. Wyłączenia i ograniczenia zakresu ochrony	
ubezpieczeniowej.....	43	11.3. Procedura składania roszczeń.....	
44 11.4. Identyfikacja produktu.....	44		

## 1. OSTRZEŻENIA I BEZPIECZEŃSTWO

Produkt zgodny z UE Dyrektywa 2014/53/UE (RED). Pełne oświadczenie o zgodności do pobrania

Na

[www.nolan-helmets.com/n-com](http://www.nolan-helmets.com/n-com) Przeczytaj uważnie tę instrukcję obsługi, Jak dobrze, jak również proste zasady wymienione poniżej. Nieprzestrzeganie tych zasad może prowadzić do niebezpiecznych sytuacji.

Ostrzeżenie: Produkt nie może być używany podczas zawodów oficjalnych i nieoficjalnych, na torach wyścigowych, torach wyścigowych i torach wyścigowych. utwory i tym podobne.

Uwaga: Montaż systemu N-Com powoduje zwiększenie masy o około 100-120 g, co stanowi dodany do wagi kasku i innych akcesoriów.

Ostrzeżenie: Elementy elektroniczne systemu N-Com zamontowane wewnątrz kasku nie są wodoodporne.

W związku z tym upewnij się, że wewnątrz kasku, w tym wyściółka zapewniająca wygodę, nie zamknie, aby uniknąć uszkodzenia systemu. Jeśli woda przedostanie się do kasku, wyjmij wyściółkę zapewniającą wygodę z kasku i pozwól mu wyschnąć na powietrzu.

### 1.1. Bezpieczeństwo na

drodze Zawsze przestrzegaj wszystkich obowiązujących przepisów ruchu drogowego. Podczas jazdy motocyklem ręce powinny być zawsze zaangażowane w prowadzenie pojazdu. Wszelkie czynności związane z systemem N-Com muszą być wykonywane po zatrzymaniu motocykla. W szczególności:

- Ustaw w telefonie komórkowym opcję automatycznego odbierania połączeń (więcej informacji znajdziesz w instrukcji telefonu komórkowego).
- Jeżeli Twój telefon komórkowy nie jest wyposażony w tę funkcję, najpierw zatrzymaj pojazd w bezpiecznym miejscu, zgodnie z przepisami ruchu drogowego, a następnie odbierz połączenie.
- Nie wykonuj żadnych połączeń podczas jazdy. Zatrzymaj pojazd w bezpiecznym miejscu zgodnie z przepisami ruchu drogowego. Przepisy i wtedy podejmij decyzję.
- Dostosuj głośność tak, aby nie przeszkadzała ani nie rozpraszała uwagi podczas jazdy, a jednocześnie pozwalała na wyraźne słyszenie dźwięków otoczenia.
- Nie korzystaj z telefonu komórkowego ani innych urządzeń podłączonych do systemu N-Com podczas jazdy. motocykl.
- W każdym przypadku należy przestrzegać przepisów ruchu drogowego i pamiętać, że jazda motocyklem ma absolutne pierwszeństwo. nad każdym innym manewrem.

### 1.2. Włączanie systemu w bezpiecznych środowiskach

- Podczas korzystania z systemu N-Com należy przestrzegać wszystkich ograniczeń i instrukcji dotyczących korzystania z telefonu komórkowego. telefony.
- Nie włączaj telefonu komórkowego ani systemu N-Com, gdy ich używanie jest zabronione lub gdy są one wyłączone. Urządzenia te mogą powodować zakłócenia lub niebezpieczne sytuacje.
- Wyłącz podczas tankowania. Nie używaj systemu N-Com na stacjach benzynowych. Nie używaj urządzenia w pobliżu materiały łatwopalne lub produkty chemiczne.
- Wyłączaj w pobliżu materiałów wybuchowych.

### 1.3. Zakłócenia

Wszystkie telefony i urządzenia z bezprzewodową transmisją sygnału podlegają zakłóceniom, które mogą wpłynąć na wydajność podłączonego do nich urządzenia. Zakłócenia te nie są spowodowane wadą systemu N-Com.

### 1.4. Właściwe użycie

Używaj urządzenia tylko w normalnej pozycji, zgodnie z opisem w dokumentacji produktu. Nie próbuj demontować, manipulować ani modyfikować żadnej części systemu N-Com.

Uwaga: Przed użyciem systemu N-Com na drodze należy wyregulować głośność systemu i podłączonych do niego źródeł dźwięku.

Uwaga: Ustawienie zbyt wysokiej poziomu głośności może spowodować uszkodzenie słuchu.

Uwaga: Nieprawidłowa instalacja systemu w kasku może zmienić właściwości aerodynamiczne i bezpieczeństwa samego kasku, co może prowadzić do niebezpiecznych warunków. Zainstaluj system N-Com zgodnie z instrukcjami podanymi w dokumentacji produktu. W razie wątpliwości skontaktuj się z lokalnym dealerem N-Com.

Ostrzeżenie: Słuchanie innych urządzeń nie powinno przeszkadzać w jeździe motocyklem, co zawsze musi być najwyższym priorytetem.

Wszystkie operacje na urządzeniach elektronicznych i systemie N-Com należy wykonywać przy zatrzymanym pojeździe, zgodnie z przepisami ruchu drogowego.

### 1.5. Wykwalifikowany personel

- Tylko wykwalifikowany personel może udzielić pomocy technicznej temu produktowi. W przypadku jakichkolwiek usterek zawsze zwracaj się do lokalnego dealera.
- Kask jest urządzeniem bezpieczeństwa. Manipulowanie nim i/lub systemem elektronicznym wewnątrz kasku może spowodować niebezpieczne sytuacje, a także unieważnić gwarancję produktu.

### 1.6. Akcesoria i baterie

- Używaj wyłącznie baterii, ładowarek i akcesoriów zatwierdzonych przez Nolangroup do konkretnego zastosowania model.
- Użycie innego typu baterii niż zalecany może doprowadzić do niebezpiecznych sytuacji i spowodować unieważnienie gwarancji.
- Skontaktuj się z lokalnym dealerem, aby dowiedzieć się o dostępności zatwierdzonych akcesoriów.
- Odłączając kabel zasilający dowolnego akcesorium lub ładowarki akumulatora, zawsze chwytaj i pociągnij za wtyczkę, nie za kabel.
- Nie należy używać baterii do celów innych niż zalecane.
- Nigdy nie używaj baterii ani ładowarek, które okażą się uszkodzone.
- Nie wolno powodować zwarcia akumulatora.
- Przechowuj akumulator w temperaturze od 0° / +45°C (ładowanie): -10° / +55°C (podczas użytkowania).
- Niebezpieczeństwo pożaru lub wybuchu: nie wrzucaj baterii do ognia ani nie wystawiaj ich na działanie wysokich temperatur!
- Nie wyrzucaj baterii razem z odpadami domowymi. Baterie należy utylizować zgodnie z lokalnymi przepisami.
- Nie należy nosić kasku podczas ładowania akumulatora.
- Kasku nie należy nigdy pozostawiać w zasięgu dzieci bez nadzoru, aby zapobiec uszkodzeniu ich zdrowia w wyniku dostępu do baterii.

### 1.7. Sprzedaż

Zapoznaj się z niniejszą instrukcją obsługi i instrukcjami dotyczącymi innych części systemu N-Com, aby zdemontować system z kasku.

Po zdemontowaniu systemu należy go zutylizować zgodnie z następującymi instrukcjami:



- Obecność przekreślonego kontenera na odpady oznacza, że w Unii Europejskiej produkt po zakończeniu okresu użytkowania podlega selektywnej zbiórce.
- Nie należy wyrzucać tych produktów razem z nieselektywnymi odpadami miejskimi.

- Prawidłowa utylizacja przestarzałego sprzętu przyczynia się do zapobiegania możliwym negatywnym skutkom zdrowie ludzi i środowisko.
- W Unii Europejskiej dealer, dostarczając nowy sprzęt, zapewnia, że używany sprzęt będzie odbierany bezpłatnie, pod warunkiem, że jego stosunek wynosi jeden do jednego.
- Aby uzyskać bardziej szczegółowe informacje na temat utylizacji przestarzałego sprzętu, skontaktuj się z urzędem gminy lub zakładem gospodarki odpadami. zakład utylizacji odpadów lub sklep, w którym produkt został zakupiony.

## 2. ZAWARTOŚĆ OPAKOWANIA

Zestaw N-Com B101 zawiera:



Skrzynka elektryczna B101

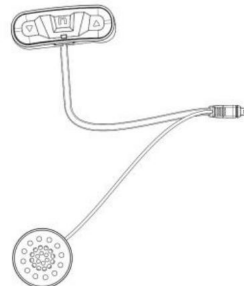

Głośnik + klawiatura przewodowa (kabel lewy)

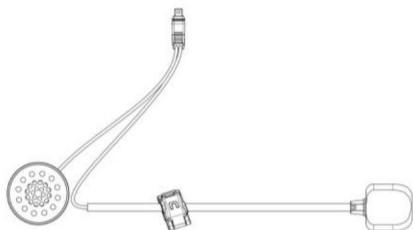

Głośnik + mikrofon (kabel prawy)

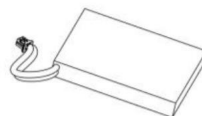

Bateria



Kabel USB-C

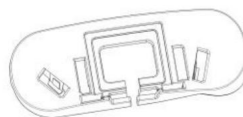

Adaptory klawiatury

N87, N100-5 (1x); N80-8 (1x); N120-1 (1x);  
N100-6 (1x)

### 3. MONTAŻ NA KASKU

Ważne: Przed zainstalowaniem systemu N-Com zaleca się zapisanie kodu identyfikacyjnego umieszczonego na produkcie (patrz rozdział 11.4).

Film instruktażowy dotyczący montażu można znaleźć w sekcji pomocy technicznej [na stronie www.nolan-helmets.com/n-com](http://www.nolan-helmets.com/n-com)

#### 3.1. Podłączenie akumulatora

- Otwórz skrzynkę elektroniczną (rys. 1).
- Podłącz baterię do portu (rys. 2), zwracając uwagę na jej prawidłowe włożenie. W razie potrzeby użyj dołączonego płaskiego śrubokręta, aby całkowicie włożyć złącze baterii do portu.
- Zamknij skrzynkę elektroniczną (rys. 3).

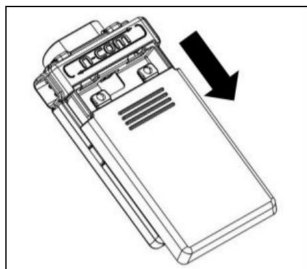

Rys. 1

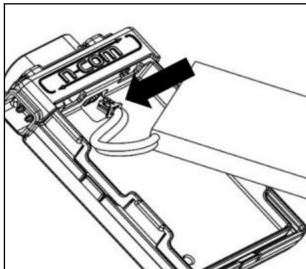

Rys. 2

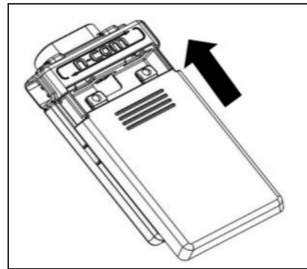

Rys. 3

#### 3.2. Pierwsze kroki

- Przed zainstalowaniem systemu B101 na kasku upewnij się, że włącza się on prawidłowo. Naciśnij klawisz „n” przez około 2 sekundy, aż niebieska dioda LED na klawiaturze zaświeci się i usłyszysz sygnał dźwiękowy w zestawie słuchawkowym. Kontynuuj instalację.
- Zdejmij wkładkę policzkową (patrz instrukcja kasku).
- Zdjąć uszczelkę krawędzi kasku za pomocą specjalnego narzędzia (rys. 4).  
Uwaga dotycząca kasków N120-1 i N100-6: Aby zdemontować uszczelkę obręczy, należy odkręcić nie tylko śrubę znajdującą się z tyłu obręczy kasku, ale także śruby znajdujące się po lewej i prawej stronie uszczelki obręczy.  
Aby to zrobić, należy zdjąć zaślepkę po lewej i prawej stronie uszczelki obręczy, używając dostarczonego płaskiego narzędzia (rys. 4C). Zachowaj prawą zaślepkę, ponieważ trzeba ją będzie założyć z powrotem po zakończeniu instalacji.
- Całkowicie usuń uszczelkę, jak pokazano na rys. 4. W ten sposób usuniesz również wyściółkę.
- Wyjmij zaślepkę „N-Com” znajdującą się z tyłu uszczelki skorupy i po lewej stronie kasku.

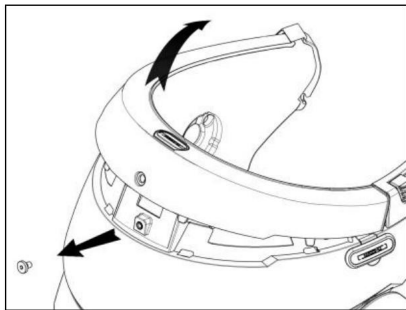

Rys. 4

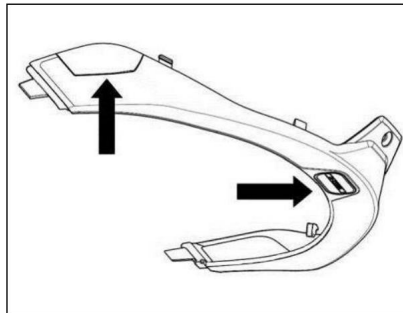

Rys. 4B – TYLKO DLA HEŁMÓW N87, N80-8, N100-5

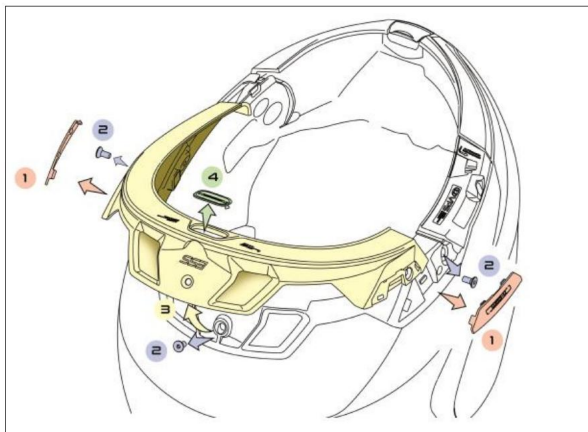

Rys. 4C – TYLKO DLA HEŁMÓW N100-6, N120-1

- Przed zainstalowaniem systemu N-Com należy usunąć z kasku piankę wypełniającą, jeśli jest obecna. (sprawdź instrukcję obsługi konkretnego kasku).

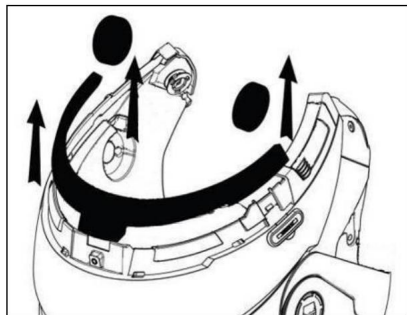

Opcja 1

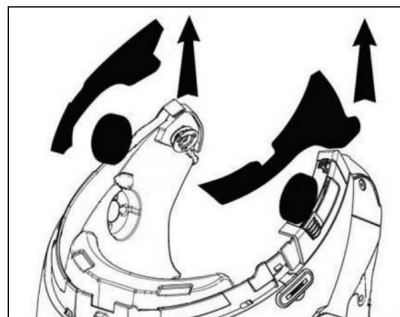

Opcja 2

**UWAGA:** zachowaj wycięciółkę kasku i zatyczki na wypadek, gdybyś zdecydował się używać kasku bez N-Com system zainstalowany.

### 3.3. Montaż systemu B101 na kasku

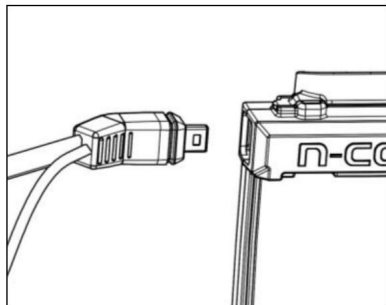

Rys. 5

- Włóż lewy kabel (podłączony do klawiatury) do portu, jak pokazano na rysunku (rys. 5).

UWAGA: kabel po lewej stronie zawiera głośnik i klawiaturę.

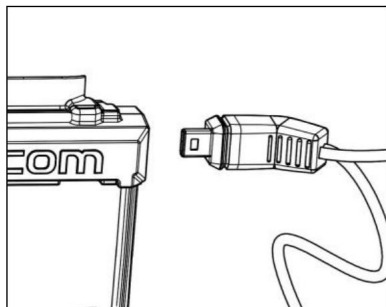

Rys. 6

- Podłącz prawy kabel do portu, jak pokazano na rysunku (rys. 6).

UWAGA: prawy kabel zawiera głośnik i mikrofon.

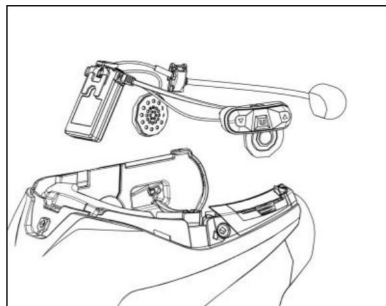

Ryc. 7

- Umieść system w specjalnym gnieździe z tyłu kasku, wsuwając go całkowicie w rowek (rys. 7).

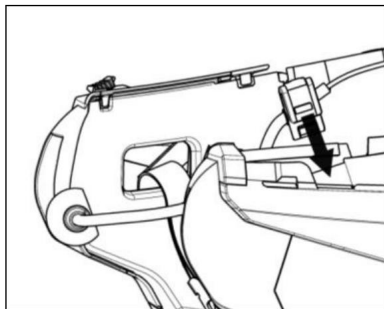

Rys. 8

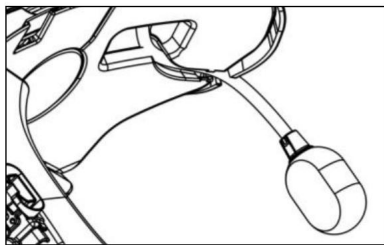

Ryc. 9

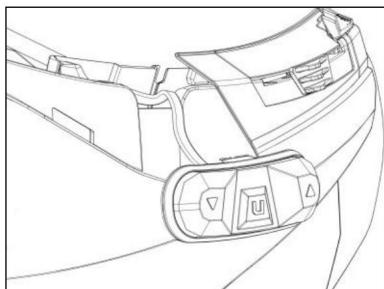

Rys. 10

UWAGA: Aby ustawić okablowanie i mikrofon w kasku N100-5, N100-6, N120-1, należy postępować zgodnie z instrukcjami dołączonymi do opakowania.

- Zamocuj kabel wewnątrz kasku i upewnij się, że właściwy klips mocujący zatrzasnął się w swoim gnieździe (rys. 8).

- Umieść mikrofon w obudowie po prawej stronie kasku, wsuwając wysięgnik mikrofonu w rowek znajdujący się w ramce mocującej osłonę podbródka (rys. 9).

Uwaga: upewnij się, że strona wspornik mikrofonu z napisem „n” skierowany do wewnątrz.

UWAGA: Aby umieścić klawiaturę w kaskach N87, N80-8, N100-5, N100-6 i N120-1, należy postępować zgodnie z instrukcjami podanymi w specjalnym opakowaniu.

- Zamocuj kabel wewnątrz kasku.
- Ponownie zamontuj uszczelkę i przymocuj ją odpowiednią śrubą.

## TYLKO DLA KASKU N100-5, N100-6, N120-1 – rozmieszczenie okablowania i mikrofonu

Umieszczenie okablowania po prawej stronie i mikrofonu:

- Podnieś plastikową wyściółkę wyściółki policzka (rys. 11).
- Włóż mikrofon do oczka (rys. 12) i umieść go w specjalnej obudowie, a następnie włóż wysięgnik mikrofonu w rowek znajdujący się w ramce mocującej osłonę podbródka (rys. 13).

Uwaga: upewnij się, że strona uchwytu mikrofonu z napisem „n” jest skierowana do wewnątrz.

- Zamocuj kabel wewnątrz kasku i upewnij się, że właściwy klips mocujący zatrzasnął się w swoim gnieździe (rys. 14).
- Ponownie umieść plastikową wyściółkę wyściółki policzka, umieszczając ją za dwoma małymi haczykami blokującymi (Ryc. 15).

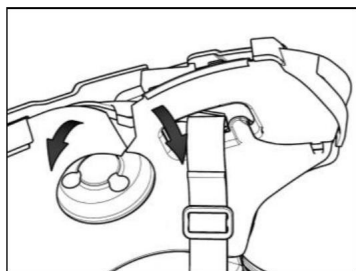

Ryc. 11

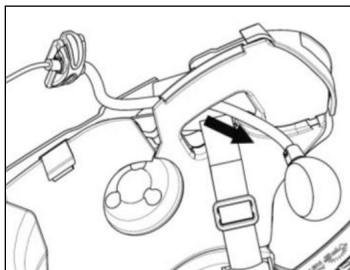

Ryc. 12

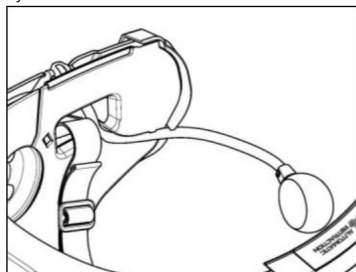

Ryc. 13

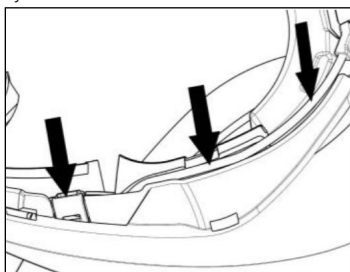

Ryc. 14

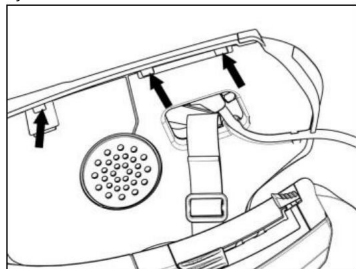

Ryc. 15

## TYLKO DLA KASKU N100-5, N100-6, N120-1 – rozmieszczenie okablowania i mikrofonu

Umieszczenie okablowania po lewej stronie:

- Podnieś plastikową wyściółkę wyściółki policzka (ryc. 16).
- Zamocuj kabel wewnątrz kasku.
- Ponownie umieść plastikową wyściółkę wyściółki policzka, umieszczając ją za dwoma małymi haczykami blokującymi (Ryc. 17).

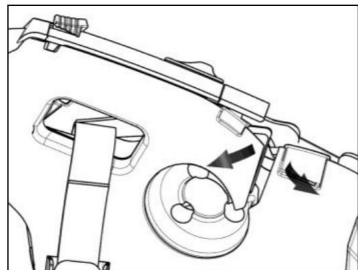

Ryc. 16

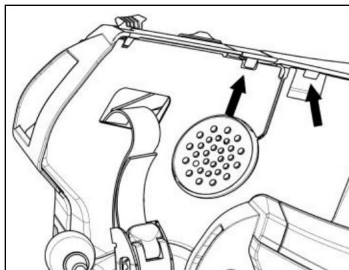

Ryc. 17

TYLKO DLA KASKÓW N87, N80-8, N100-5, N100-6 I N120-1 – pozycjonowanie klawiatury Ważne: Montaż klawiatury na kaskach N87, N80-8, N100-5, N100-6 i N120-1 wymaga użycia akcesorium „ADAPTER Klawiatury”, które znajduje się w zestawie.

LIST DOTYCZĄCY ADAPTERÓW KOMPATYBILNYCH Z KASKAMI	
B	N100-5/PLUS, N87/PLUS
D	N80-8
F	N120-1
G	N100-6

- Włóż odpowiednią dla Twojego kasku podpórkę do kabla klawiatury (rys. 18).
- Obróć podpórkę klawiatury tak, aby ustawić ją tak, jak pokazano na rys. 19, a następnie zahacz ją o klawiaturę (rys. 20).
- Zamocuj kabel wewnątrz kasku.
- Ponownie zamontuj uszczelkę i przymocuj ją odpowiednią śrubą.  
UWAGA: w przypadku kasków N120-1 i N100-6: dokręć wszystkie trzy śruby i załóż ponownie zaślepkę po prawej stronie uszczelki obręczy skorupy.
- Podłącz klawiaturę do kasku, klikając odpowiednie zaczepty (rys. 21).
- Prawidłowe umiejscowienie klawiatury pokazano na rys. 22.

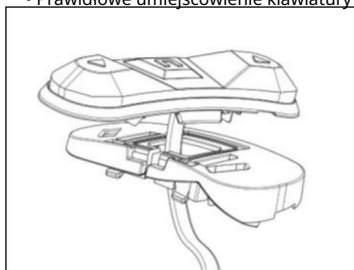

Ryc. 18

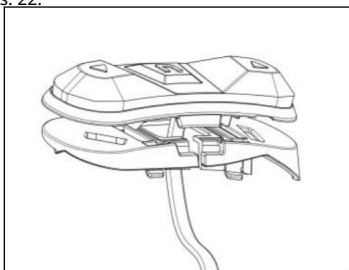

Ryc. 19

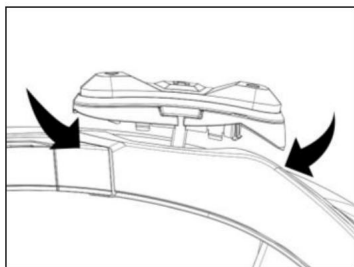

Ryc. 20

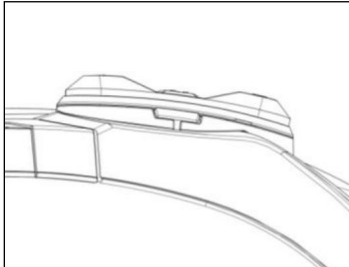

Ryc. 21

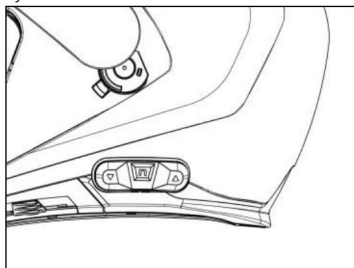

Ryc. 22

- Umieść głośniki lewy i prawy w odpowiednich obudowach uzyskanych w policzku styropianowym wyściółka. W razie potrzeby lekko obróć głośniki w obudowie.
- Ponownie zamontuj wyściółkę.

### 3.4. Regulacja mikrofonu

System B101 umożliwia regulację położenia mikrofonu w celu ułatwienia jego obsługi. pozycjonowanie w różnych modelach kasków. Postępuj w następujący sposób:

- Otwórz klips umieszczony na wysięgniku mikrofonu, postępując zgodnie z instrukcjami przedstawionymi na rys. 23.
- Wyreguluj mikrofon (rys. 24).
- Zamknij klips (rys. 25).

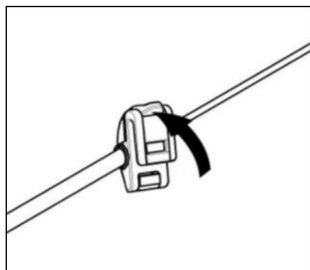

Ryc. 23

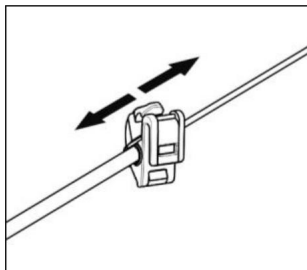

Ryc. 24

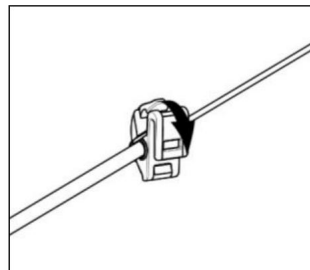

Ryc. 25

Aby zapewnić dobrą jakość transmisji głosu, zaleca się umieszczenie gąbki mikrofonu przy ustach.

### 3.5. Wymowanie systemu B101 z kasku Aby wyjąć system

B101 z kasku, należy wykonać następujące czynności:

- Zdjąć poduszkę policzkową i uszczelkę skorupy.
- Wyjmij klawiaturę z obudowy.

TYLKO DLA HEŁMÓW N87, N80-8, N100-5, N100-6 I N120-1 – wymowanie klawiatury

- Wyjmij klawiaturę z obudowy, jak pokazano na rys. 26.
- Obróć klawiaturę w kierunku przeciwnym do ruchu wskazówek zegara (rys. 27).
- Zdjąć poduszkę policzkową i uszczelkę skorupy.

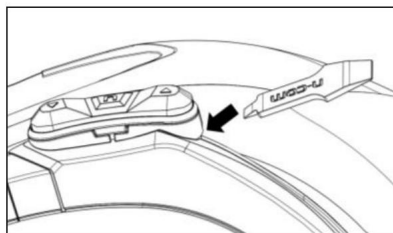

Ryc. 26

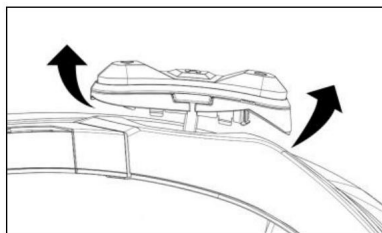

Ryc. 27

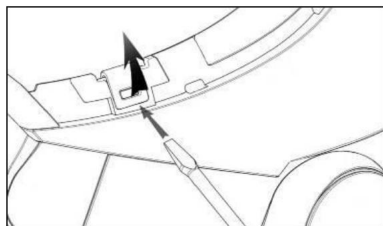

Ryc. 28

- Odczep prawy zaczepek od obudowy, podważając go w górę za pomocą śruby z łbem płaskim (lub podobnego narzędzia), jak pokazano na rysunku 28.

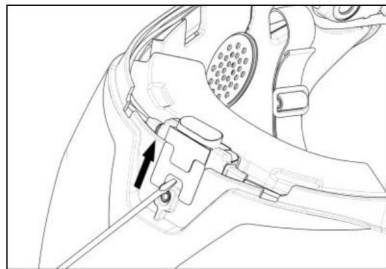

Ryc. 29

- Całkowicie wyjmij system B101 z kasku za pomocą płaskiego śrubokręta (lub podobnego narzędzia), a następnie zamontuj ponownie poduszkę policzkową i uszczelkę krawędzi.

#### 4. PODSTAWOWE FUNKCJE

Uwaga: Przed pierwszym użyciem urządzenia N-Com należy całkowicie naładować baterię przez co najmniej 10 godzin. Aby uzyskać najlepszą wydajność baterii, zaleca się całkowite naładowanie baterii kilka pierwszych razy. Następnie można ładować baterię przez krótsze okresy. Jeśli to możliwe, najlepiej jest całkowicie naładować baterię.

System WŁĄCZONY	Naciśnij i przytrzymaj klawisz „n” przez około 2 sekundy, aż zaświecą się diody LED.
System WYŁĄCZONY	Naciśnij i przytrzymaj klawisz „n” przez około 4 sekundy, aż diody LED zgasną.

##### 4.1. Regulacja głośności Możesz

łatwo dostosować głośność, dotykając przycisku „ ” lub „ ”. Usłyszysz sygnał dźwiękowy, gdy głośność osiągnie maksymalny lub minimalny poziom.

NB: Poziom głośności ustawiony podczas podróży nie jest zapisywany po wyłączeniu systemu. Za każdym razem, gdy System N-Com jest włączony, dźwięk powraca do ustawionego domyślnie poziomu głośności.

##### 4.2. Funkcja automatycznego wyłączenia

Funkcja Auto Off automatycznie wyłącza system N-Com po pięciu minutach bez aktywnego połączenia Bluetooth (telefon, GPS, system audio motocykla itp.).

#### 5. PAROWANIE URZĄDZEŃ BLUETOOTH

Aby system B101 mógł połączyć się z innym urządzeniem Bluetooth, należy najpierw podłączyć to drugie urządzenie w połączeniu z systemem N-Com.

Procedura parowania jest taka sama dla wszystkich urządzeń Bluetooth: telefonów komórkowych, odtwarzaczy MP3 z Bluetooth, nawigatorów satelitarnych itp.

- Upewnij się, że B101 jest wyłączony.
- Ustaw system w trybie „Parowanie”: naciśnij i przytrzymaj przycisk „n” przez 4 sekundy, aż diody LED zaczną migać. migają szybko, a w zestawie słuchawkowym słychać głośny sygnał dźwiękowy.
- Aktywuj wyszukiwanie urządzeń Bluetooth w urządzeniu (smartfon, GPS, odtwarzacz Mp3).
- Wybierz urządzenie N-Com. Jeśli wymagane jest hasło, wprowadź 0000 (cztery zera).
- Połączenie między dwoma urządzeniami zostanie nawiązane po kilku sekundach.

UWAGA: Powiązanie jest przechowywane w kasku i telefonie komórkowym i nie zostanie utracone, gdy oba urządzenia zostaną użyte. urządzenia są wyłączone. W rezultacie czynność tę należy wykonać tylko raz.

NB: Jeśli do systemu N-Com sparowanych jest kilka urządzeń, system zapisze te sparowania w swojej pamięci. Po włączeniu system N-Com automatycznie sparuje się z ostatnio podłączonym urządzeniem Bluetooth.

Automatyczne połączenie	Po sparowaniu urządzenia Bluetooth połączenie zostanie nawiązane automatycznie po włączeniu systemu.
Połączenie ręczne	Jeżeli połączenie nie zostanie nawiązane automatycznie po kilku sekundach, możesz nawiązać połączenie za pomocą urządzenia Bluetooth lub naciskając i przytrzymując przycisk „n” przez około 2 sekundy.

## 6. TELEFON KOMÓRKOWY

Aby sparować telefon komórkowy z systemem B101, należy postępować zgodnie z procedurą przedstawioną w rozdziale 5.

Odbieranie połączenia telefonicznego	Naciśnij krótko dowolny klawisz, gdy usłyszysz sygnał połączenia przychodzącego.
Asystent głosowy	Naciśnij i przytrzymaj klawisz „n” przez około 2 sekundy.
Rozłączanie/odrzucanie połączenia telefonicznego	Naciśnij i przytrzymaj klawisz „n” przez około 2 sekundy.
Ponowne wybieranie ostatniego numeru	Naciśnij jednocześnie przyciski „ ” i „ ”.
Przekierowywanie połączenia w toku	Podczas połączenia naciśnij jednocześnie klawisze „ ” i „ ” przez 4 sekundy. Połączenie zostanie przekierowane z kasku do telefonu.
Ręczne połączenie telefoniczne	Naciśnij i przytrzymaj klawisz „n” przez około 2 sekundy.
Ręczne rozłączanie telefonu	Naciśnij jednocześnie przyciski „ ” i „ ” przez 4 sekundy.

## 7. MUZYKA PRZEZ BLUETOOTH

Aby sparować telefon komórkowy lub urządzenie MP3 z systemem B101, należy postępować zgodnie z procedurą przedstawioną w rozdziale 5.

Odtwarzaj muzykę (Odtwarzaj)	Naciśnij krótko „n”.
Funkcja pauzy (Pause)	Naciśnij krótko „n”.
Następny utwór (Pomiń)	Gdy odtwarzacz jest podłączony i odtwarza muzykę, naciśnij i przytrzymaj przycisk „ ” przez około 2 sekundy.
Poprzedni utwór (Rew)	Gdy odtwarzacz jest podłączony i odtwarza muzykę, naciśnij i przytrzymaj przycisk „ ” przez około 2 sekundy.

## 8. NAWIGATOR SATELITARNY GPS

System B101 jest kompatybilny z najpopularniejszymi nawigatorami satelitarnymi dla motocykli. Aby uzyskać listę kompatybilnych modeli i dodatkowe informacje, odwiedź stronę internetową [www.nolan-helmets.com/n-com](http://www.nolan-helmets.com/n-com)

Aby sparować urządzenie GPS z systemem B101, należy postępować zgodnie z procedurą przedstawioną w rozdziale 5.

## 9. BATERIA I ŁADOWANIE

### 9.1. Sygnał niskiego poziomu

naładowania baterii Podczas działania system wysyła użytkownikowi sygnał dźwiękowy, gdy poziom naładowania baterii jest niski. Od pierwszego alertu system ma godzinę czasu użytkownika. Ostrzeżenie jest wydawane co 10 minut.

### 9.2. Sprawdzanie poziomu naładowania baterii

Po włączeniu systemu niebieska dioda LED miga szybko, wskazując poziom naładowania akumulatora.

4 mignięcia = Wysoki, 75 ~ 100%	3 mignięcia = Średni, 50 ~ 75%	2 mignięcia = Niski, 1 ~ 50%
---------------------------------	--------------------------------	------------------------------

### 9.3. Ładowanie systemu

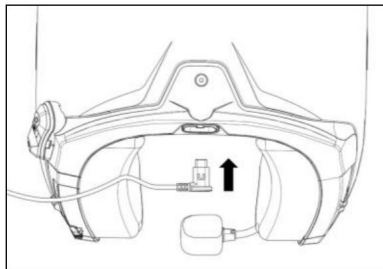

Ryc. 30

Aby naładować system, należy podłączyć go do ładowarki lub wtyczki USB za pomocą dołączonego kabla USB-C.

Oplata będzie pobierana w następujący sposób:

System B101 wyłączony	Gdy system B101 jest podłączony do ładowarki akumulatora, niebieska dioda LED zaczyna szybko migać. Gdy akumulator jest naładowany, niebieska dioda LED staje się stała.
System B101 włączony	Gdy system B101 jest podłączony do ładowarki akumulatora, niebieska dioda LED zaczyna szybko migać. Gdy akumulator jest naładowany, niebieska dioda LED wraca do standardowego migania.

**UWAGA:** Jeśli nie planujesz korzystać z systemu N-Com przez dłuższy czas, musisz go w pełni

Przed schowaniem urządzenia należy je naładować.

**UWAGA:** W przypadku dłuższego nieużywania urządzenia należy wykonać pełny cykl ładowania urządzenia.

co najmniej raz na 6 miesięcy, aby uniknąć ewentualnego uszkodzenia akumulatora.

**UWAGA:** Jeśli system N-Com pozostanie bez ładowania przez okres dłuższy niż 6 miesięcy, urządzenie może się nie włączyć; w takim przypadku należy ładować system N-Com przez co najmniej 24 godziny (nawet jeśli niebieska dioda sygnalizacyjna nie miga), a następnie spróbować ponownie włączyć urządzenie.

## 10. TABELA PODSUMOWUJĄCA KONTROLE

Klawisz		N			+
Parowanie	Włączyć coś	2 sek.			
	Wyłączyć coś	4 sek.			
	Zwiększ głośność		X		
	Zmniejsz głośność			X	
	Parowanie urządzenia*	4 sek.			
	Zresetuj parowanie**				4 sek.

Bierząca	Odbieranie połączeń telefonicznych***	X	X	X	
	Komunikat głosowy	2 sek.			
	Zakończenie/odrzućcie połączeń	2 sek.			
	Ponowne wybieranie ostatniego numeru				X
	Przekierowywanie połączenia w toku				4 sek.
	Ręczne podłączenie urządzenia	2 sek.			
	Ręczne odłączenie urządzenia				4 sek.

Bieżąca Muzyka	Odtwarzaj muzykę	X			
	Wstrzymaj muzykę	X			
	Następny utwór (Pomiń)		2 sek.		
	Poprzedni utwór (REW)			2 sek.	

\*Rozpoczęcie z wyłączonym systemem

\*\*W trybie parowania.

\*\*\*Naciśnij dowolny klawisz na klawiaturze N-Com.

## 11. GWARANCJA

Niniejszym CERTYFIKATEM GWARANCYJNYM Nolangroup gwarantuje nabywcy, że produkt w momencie zakupu jest wolny od wad materiałowych i wykonawczych.

Uprzejmie prosimy o:

- Przeczytaj ostrzeżenia dotyczące bezpieczeństwa i prawidłowego użytkowania.
- Przeczytaj warunki gwarancji.
- Zachowaj oryginalny paragon zakupu. Paragon ten musi zostać przedstawiony w przypadku napraw gwarancyjnych. W takich przypadkach produkt musi zostać wysłany do dealera, u którego dokonano zakupu.

### 11.1. Zakres gwarancji i jej ważność Jeśli

jakakolwiek wada objęta niniejszym Certyfikatem Gwarancji zostanie wykryta w okresie podanym na stronie internetowej (Instrukcje Pomocy/Instrukcje obsługi) i w oparciu o kraj, w którym produkt został zakupiony (dowodem będzie data zakupu na paragonie), Nolangroup naprawi lub wymieni wadliwy produkt za pośrednictwem swojej sieci dystrybucyjnej i po sprawdzeniu wady. Nolangroup dostarczy wszystkie materiały i robociznę w uzasadniony sposób niezbędne do usunięcia zgłoszonej wady, z wyjątkiem przypadków, gdy uszkodzenie jest spowodowane przez jeden z elementów wymienionych w poniższym akapicie „Wyłączenia i ograniczenia zakresu gwarancji”.

### 11.2. Wyłączenia i ograniczenia gwarancji Niniejsza

gwarancja obejmuje wyłącznie wady materiałów i wykonania.

Nolangroup nie ponosi odpowiedzialności za wady produktu spowodowane w całości lub w części jakkolwiek inną przyczyną, w tym, ale nie wyłącznie:

- Wady lub uszkodzenia powstałe w wyniku użytkowania Produktu w warunkach innych niż zwykle.
- Uszkodzenia powstałe na skutek niewłaściwego użytkowania i niezgodnego z normalną eksploatacją, zgodnie ze wskazaniami instrukcją użytkowania i konserwacji produktu dostarczona przez Nolangroup.
- Zaniedbania i normalne zużycie części wewnętrznych i zewnętrznych.
- Wszelkie szkody powstałe w wyniku wypadku.
- Wszelkie modyfikacje lub ingerencje dokonane w kask lub system N-Com przez użytkownika lub osoby trzecie imprezy.
- Stosowanie niekompatybilnych akcesoriów, które nie zostały zatwierdzone przez Nolangroup dla zakupionego urządzenia N-Com model.
- Części eksploatacyjne, które ulegają zużyciu, takie jak akumulator i Kable połączeniowe pomiędzy systemami N-Com i innymi urządzeniami.
- Prawidłowe funkcjonowanie kombinacji produktu i urządzenia peryferyjnego w przypadku stosowania produktu razem z akcesoriami lub sprzętem, których kompatybilności firma Nolangroup nie zweryfikowała.
- Wszystkie konkretne i subiektywne sytuacje, które mogą wystąpić podczas rzeczywistego użytkowania kasku, takie jak: na przykład problemy związane z komfortem jazdy lub hałasem aerodynamicznym.

Nolangroup nie ponosi w żadnym wypadku odpowiedzialności za jakiegokolwiek szkody przypadkowe lub następce (w tym, bez żadnych ograniczeń, obrażenia jednej lub większej liczby osób) wynikające z niewypełnienia zobowiązań wynikających z niniejszej gwarancji dotyczącej produktów Nolangroup.

### 11.3. Procedura składania reklamacji Aby złożyć

reklamację objętą niniejszą gwarancją, nabywca musi powiadomić bezpośrednio sprzedawcę, u którego zakupił system N-Com, o rzekomej wadzie, przedstawiając jednocześnie produkt będący przedmiotem reklamacji oraz kopię paragonu sprzedaży.

PRZED SKONTAKTOWANIEM SIĘ ZE SPRZEDAWCĄ, ZALECA SIĘ UWAGA PRZECZYTANIE INSTRUKCJI OBSŁUGI DOŁĄCZONEJ DO PRODUKTU.

#### GWARANCJA OBOWIĄZUJE WYŁĄCZNIE OD DATY ZAKUPU DO OKRESU

WSKAZANE DLA KRAJU, W KTÓRYM ZAKUPIONO PRODUKT - zobacz listę dostępną na stronie internetowej (Instrukcje wsparcia/Instrukcje obsługi).

Naprawy lub inne prace wykonane w ramach gwarancji nie powodują przedłużenia okresu gwarancji.

W związku z tym wymiana produktu lub jednego z jego podzespołów nie oznacza rozpoczęcia nowego okresu gwarancyjnego, gdyż dla celów gwarancji brana jest pod uwagę data zakupu pierwotnego produktu.

W przypadku napraw lub wymiany podzespołów elektronicznych, jeśli Nolangroup naprawi lub wymieni produkt, produkt będzie objęty okresem gwarancji równym pozostałej części pierwotnej gwarancji lub dziewięćdziesięciu (90) dniom od daty naprawy (w zależności od tego, który okres jest dłuższy).

Naprawa lub wymiana może być również przeprowadzona przy użyciu zregenerowanych komponentów o równoważnych funkcjach. Wymienione części lub komponenty staną się własnością Nolangroup.

**NOLANGROUP ZASTRZEGA SOBIE PRAWO DO ZMIANY CHARAKTERYSTYKI, FUNKCJONALNOŚCI, KOMPATYBILNOŚCI I OPROGRAMOWANIA W DOWOLNYM MOMENCIE, BEZ POWIADOMIENIA.**

Niniejsza gwarancja nie narusza praw Klienta wynikających z przepisów prawa krajowego ani praw Konsumenta względem Sprzedawcy wynikających z umowy kupna/sprzedaży.

### 11.4. Identyfikacja produktu

Produkty N-Com identyfikowane są za pomocą kodu, który umożliwia ich śledzenie i identyfikację.

Kod identyfikacyjny (S/N) można znaleźć na etykiecie samoprzylepnej.



